

РОССИЙСКИЙ ВЕРТОЛЕТ-НЕВИДИМКА

«ЧЕРНЫЙ ПРИЗРАК»

"BLACK GHOST"

RUSSIAN STEALTH HELICOPTER

7232

Масштаб/Scale 1 : 72

Сделано в России

Made in Russia

РОССИЙСКИЙ ВЕРТОЛЕТ-НЕВИДИМКА «ЧЕРНЫЙ ПРИЗРАК»

Новейший российский вертолет-невидимка, оснащенный мощнейшим комплексом современного вооружения...

ELICOTTERO D'ASSALTO RUSSO "FANTASMA NERO"

L'ultimo elicottero invisibile (stealth) Russo con il piu moderno e forto armamento...

RUSSIAN STEALTH HELICOPTER "BLACK PHANTOM"

Russia's latest stealth helicopter equipped with the most up-to-date armament...

HELIOTPERE DE CHOC Russe LE "FANTOME NOIR"

Le dernier helicottere russe invisible (stealth) muni d'un armement le plus fort et moderne...

RUSSISCHER SCHLUGHUBSCHRAUBER "SCHWARZER GESPENST"

Der neuartige russische unsichtbare Hubschrauber hat den modernsten Waffenkomplex...

HELICÓPTERO RUSO DE CHOQUE "FANTASMA NEGRO"

Es el helicóptero invisible más nuevo de la producción rusa. Está dotado de un complejo muy potente del armamento moderno...

СБОРКА / ASSEMBLY

Детали отделите от литников ножом или другим режущим инструментом (соблюдая осторожность при работе с острыми предметами)...

ATTENZIONE - Consigli utili!

Prima di iniziare il montaggio, studiare attentamente il disegno. Staccare con molta cura i pezzi dalle stampe...

ACHTUNG - Ein nützlicher Rat!

Vor der Montage die Zeichnung aufmerksam studieren. Die einzelnen Montageteile mit einem Messer oder einer Schere vom Spritzling sorgfältig entfernen...

ATTENTION - Useful advice!

Study the instructions carefully prior to assembly. Remove parts from frame with a sharp knife or a pair of scissors...

ATENCION - Consejos útiles!

Estudiar las instrucciones cuidadosamente antes de comenzar el montaje. Separar las piezas de las bandejas con un cuchillo afilado...

ATTENTION - Conseils utiles!

Avant de commencer le montage, étudier attentivement le dessin. Détacher avec beaucoup de soin les morceaux des moules...

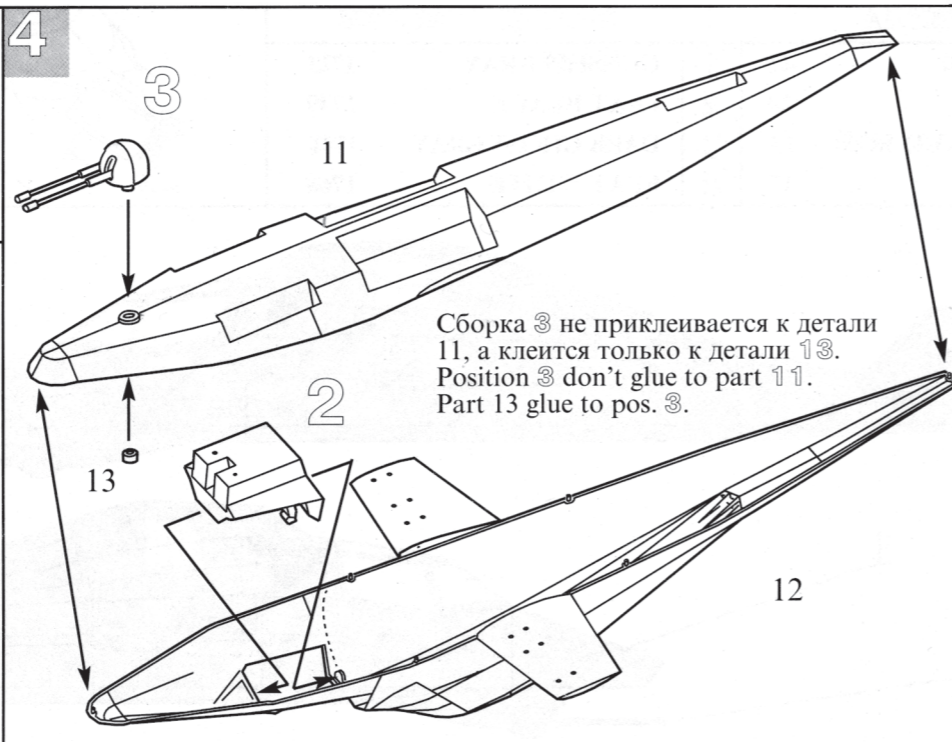
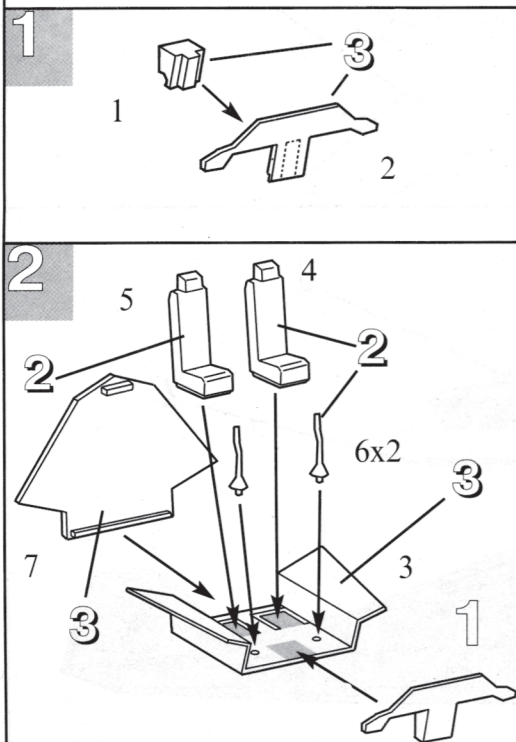

Сборка 3 не приклеивается к детали 11, а клеится только к детали 13. Position 3 don't glue to part 11. Part 13 glue to pos. 3.

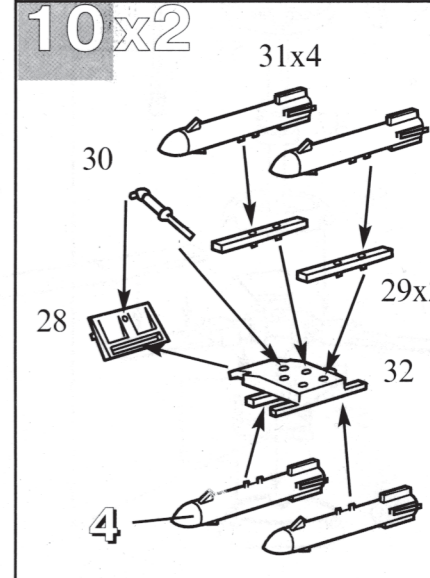
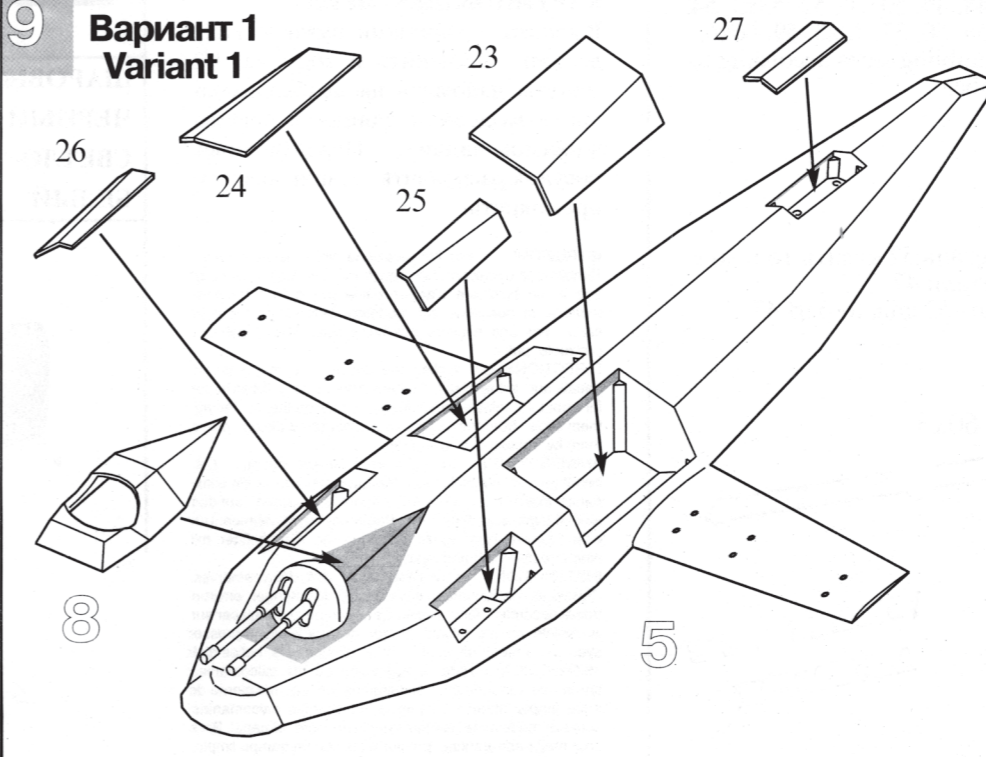
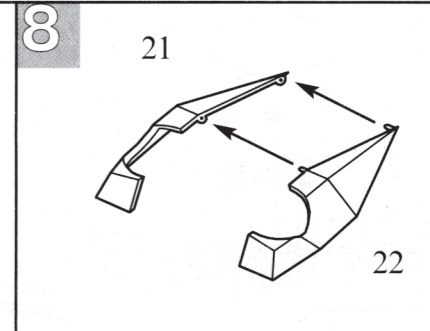
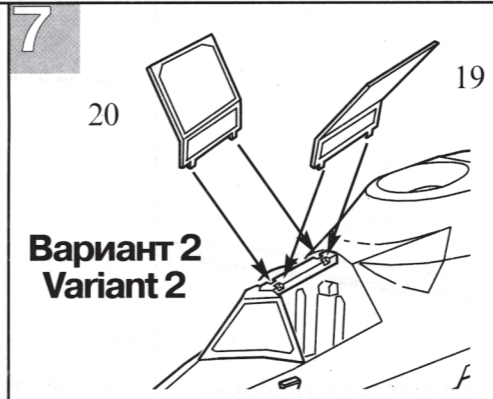
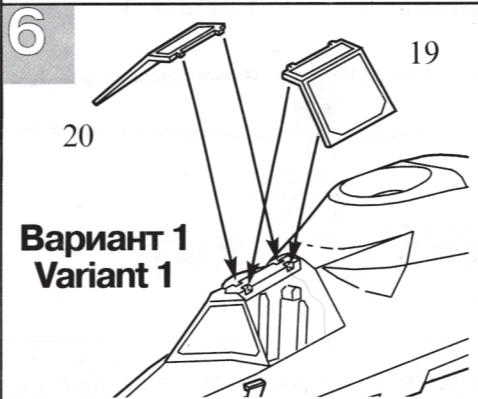
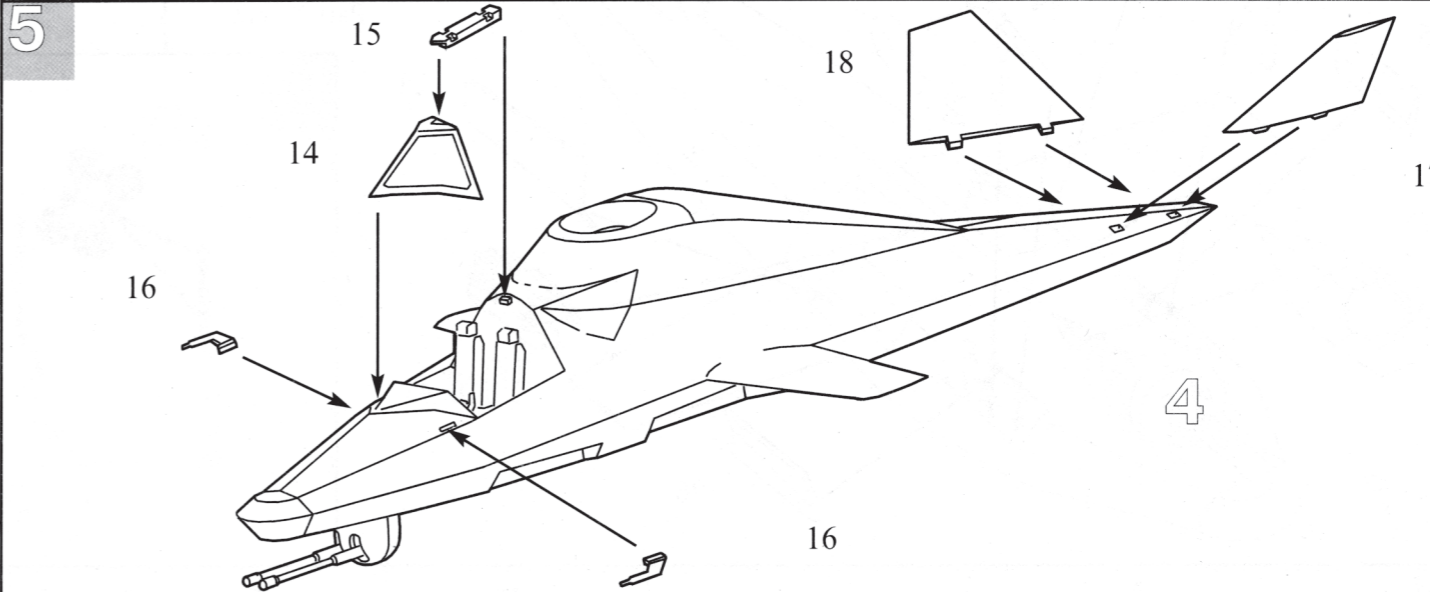
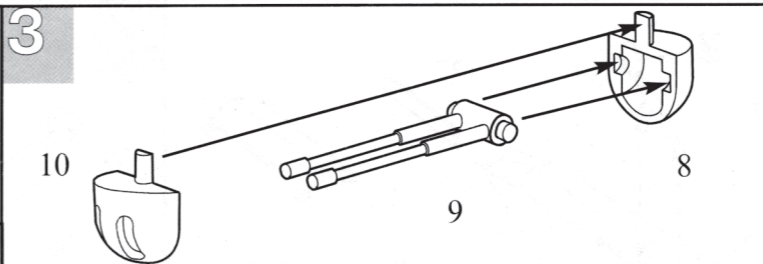

Все модели и цветной каталог предприятия «Звезда» вы можете приобрести по почте, прислав заявку по адресу: 141730, Московская область, г. Лобня, ул. Промышленная, д.2, ООО «ЗВЕЗДА» www.zvezda.org.ru



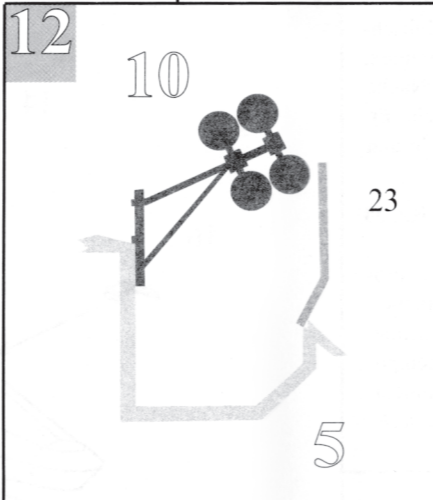
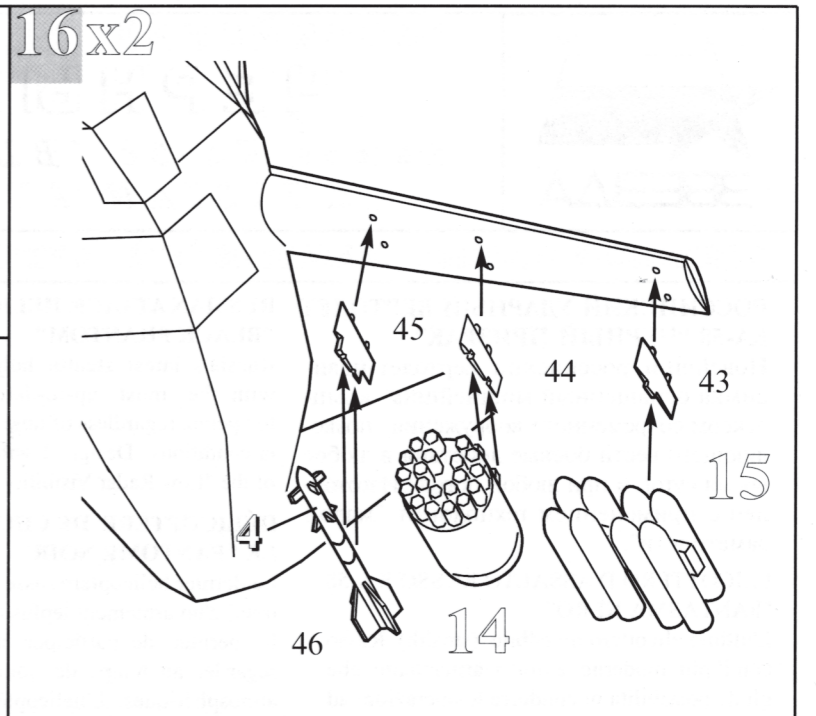
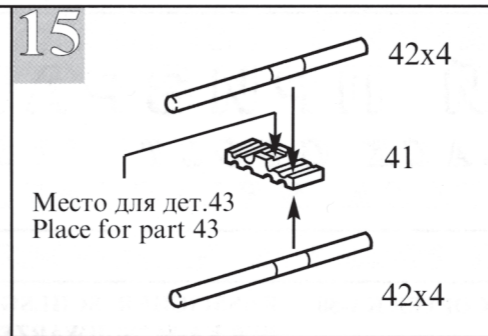
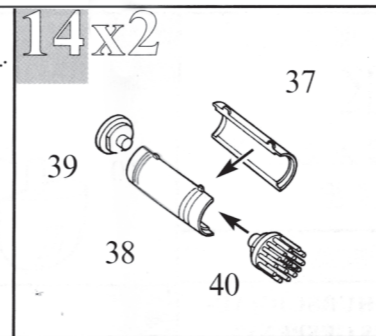
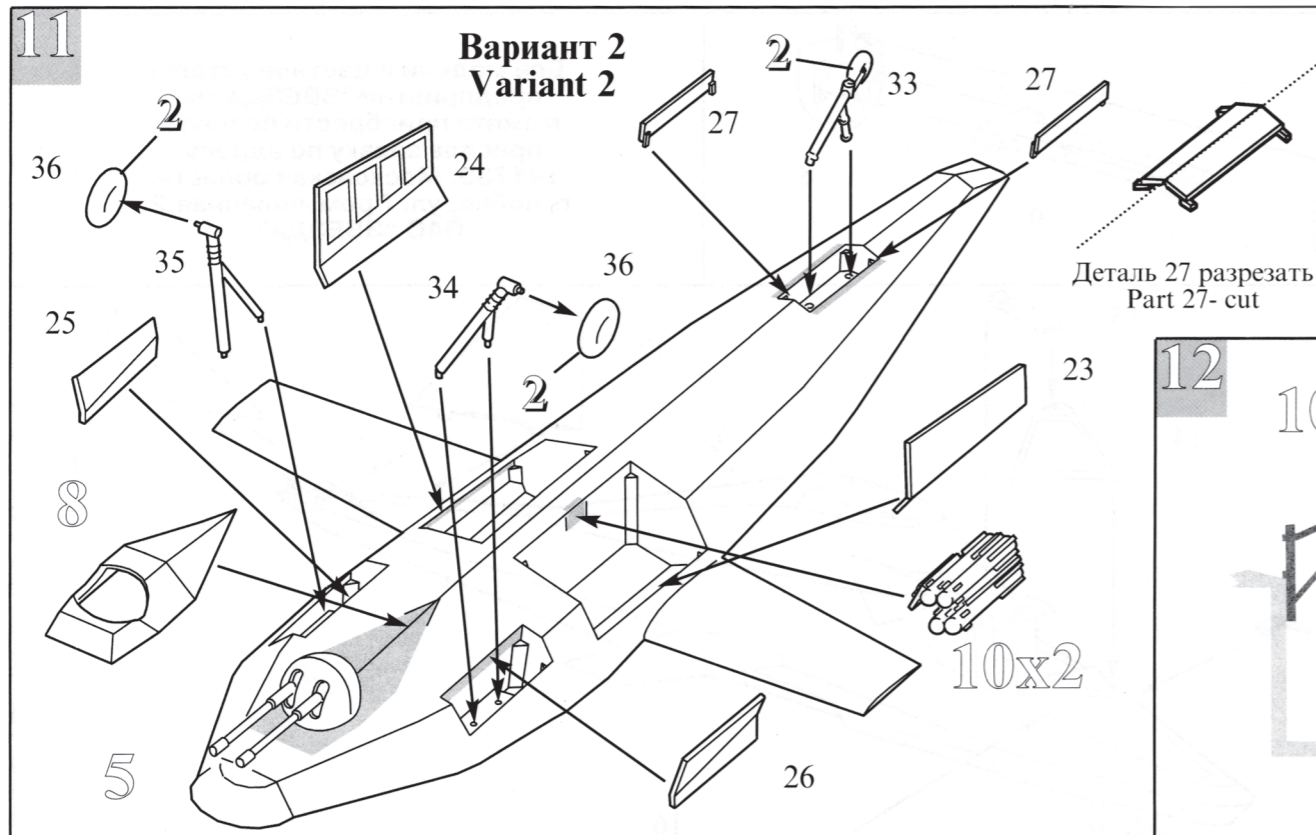

**18** Деталь 61 надеть на вал (сборка 17), затем приклеить к валу деталь 62, после этого вклеить деталь 61 в корпус (сборка 16).  
Part 61 don't glue to position 17, part 62 glue to pos.17, part 61 glue to pos.16.

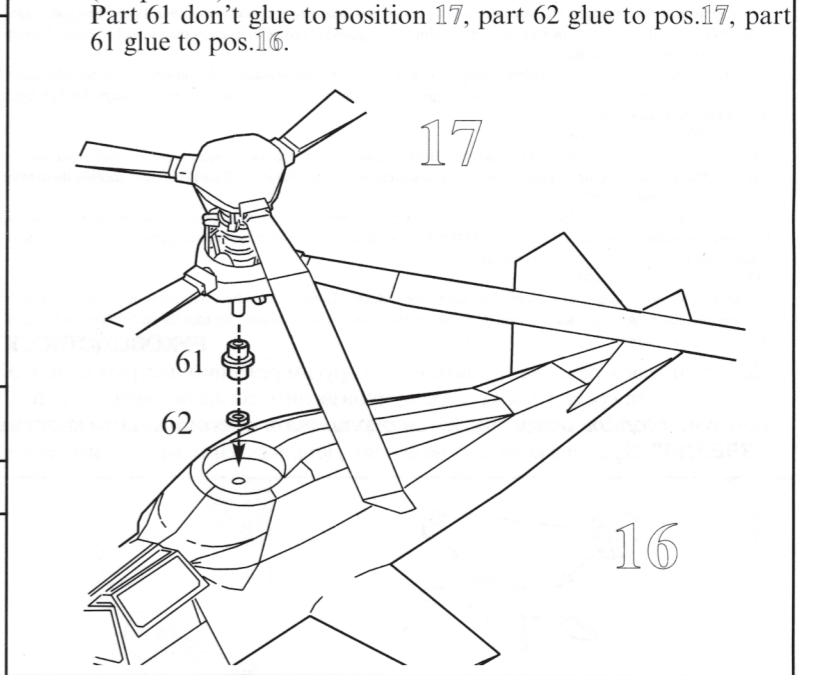
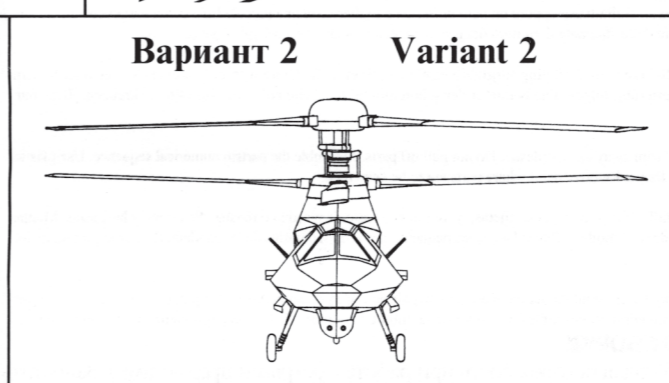
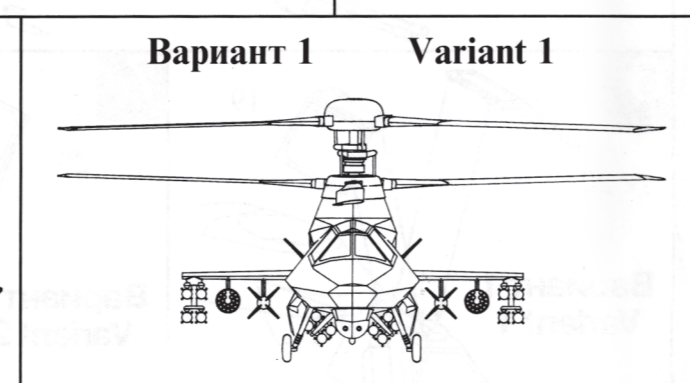
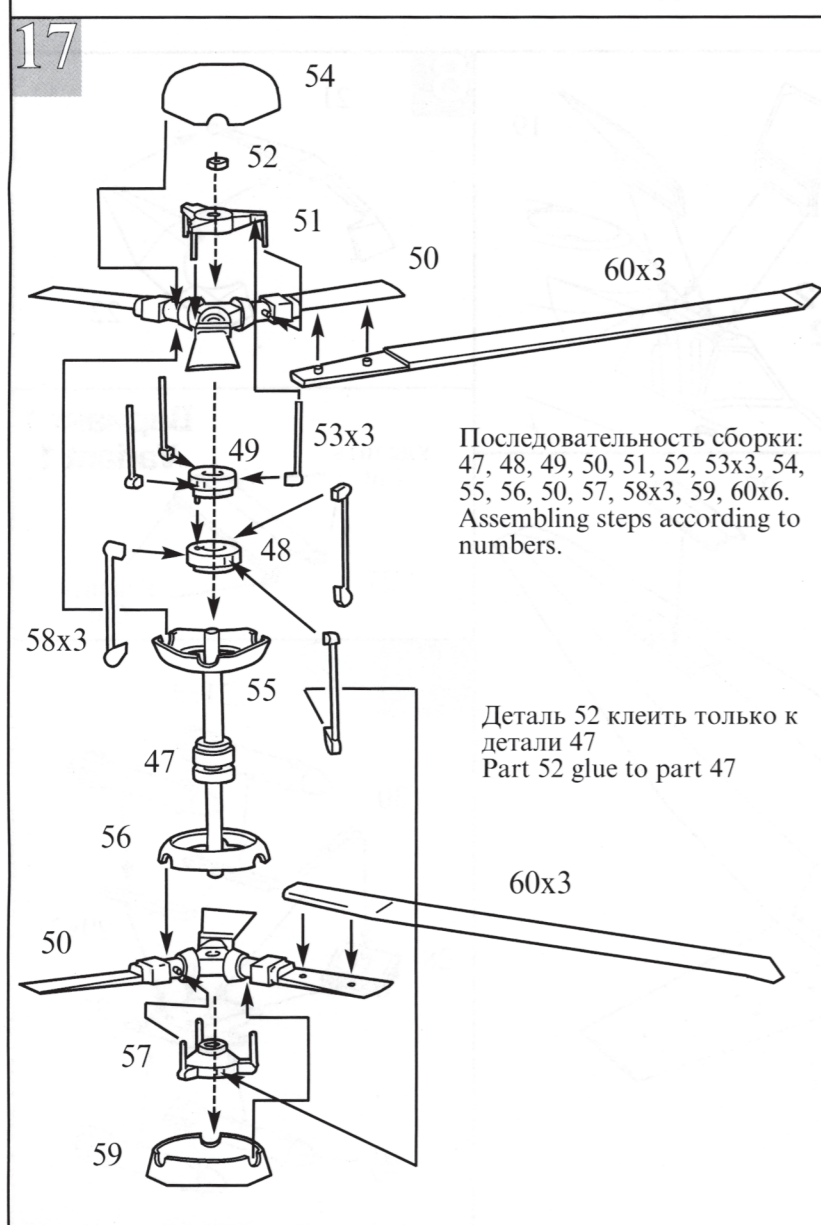

**ИСПОЛЬЗОВАНИЕ СДВИЖНЫХ  
КАРТИНОК (ДЕКАЛЕЙ)**

Вырежьте ножницами нужную часть декали.  
Положите в воду на 1/2 минуты, наложите на  
необходимую часть модели и сдвиньте легким  
нажимом пальца. Переведенный рисунок  
расправьте, лишнюю влагу промокните.

ISTRUZIONI per l'applicazione delle decalcomanie.  
Ritagliare le decalcomanie occorrenti dal foglio, immergerle  
in un bicchiere d'acqua pulita per circa 1/2 minuto,  
metterle in posizione sul modello e farle scivolare dalla  
carta: per una migliore aderenza comprimerle con una  
pezzuola pulita.  
DIRECTIONS for applying the decals. Cut the required  
decals out of the sheet; dip them into a glass of clean water  
for about 1/2 minute; position the decals on the kit, letting  
them slide from the paper. For a better adhesion, press  
them by means of a clean rag.  
ANWEISUNGEN für Abziehbilder-Anbringung: Die  
benötigten Abziehbilder vom Blatt abscheiden, in ein Glas  
reines Wasser für etwa 1/2 Minute eintauchen, auf das  
Modell legen und dann vom Papierbogen abnehmen. Um  
eine bessere Haftung zu erzielen, die Abziehbilder mit  
einem reinen Tuch andrücken.  
INSTRUCTION pour l'application des décalcomanies.  
Couper les décalcomanies choisies et les plonger environ  
trente secondes dans un peu d'eau propre. Les placer sur  
le modèle en les faisant glisser de leur feuille et presser  
avec un morceau de chiffon pour éliminer les bulles d'air.  
ISTRUCCIONES Para la aplicación de las calcomanías:  
cortar las requeridas, sumergirlas en un recipiente de  
agua limpia durante 1/2 minuto, colocar las calcomanías  
sobre el modelo, haciéndolas deslizar sobre el papel. Para  
una mejor adherencia, presionarlas con un trampo limpio.

**Окраска и маркировка**  
**Painting and marking**

«Звезда»		"Humbrol"	
42 Шаровый	1	79 Blue Grey	
20 Черный	2	33 Black	
13 Светло-голубой	3	23 Duck Egg Blue	
17 Белый	4	34 White	

